

**XGT**

**40V** Li-ION  
**max**

**Makita**®

**2022**



**XGT POWER TOOLS**

**XGT**

# 40V Li-ion max

**Elevata Potenza**

**Massima Resistenza**

**Comunicazione  
Digitale**



**ELEVATA POTENZA**



**MASSIMA RESISTENZA**



**TECNOLOGIA INTELLIGENTE**



**PRONTI AL FUTURO**

**XGT**  
**40V Li-ion max**

Martello Demolitore Rotativo  
HR006G  
P.7



**XGT X2**  
**80V max**

Martello Demolitore  
HM002G  
P.6



Trivella  
DG001G  
P.18



Soffiatore  
UB001G  
P.20



Tagliasiepi  
UH004G / UH005G  
P.21



Bordatore  
UR003G  
P.20

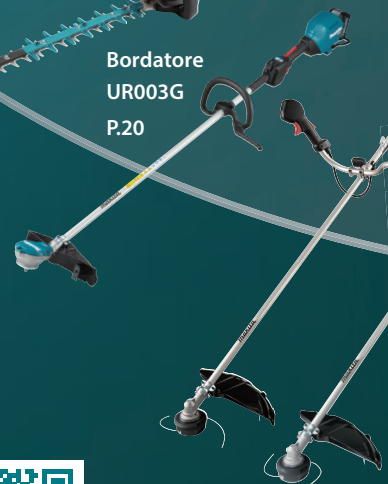

<https://youtu.be/iRyrOcGuWZk>

# 50+ UTENSILI

Avvitatore ad Impulsi  
TD001G  
P.12



Chiavi ad Impulsi  
TW001G / TW004G / TW007G  
P.10 / P.11



Trapani Avvitatori  
con Percussione  
HP001G / HP002G  
P.10



Martello Demolitore Rotativo  
HR005G  
P.7



Groppinatrice  
FN001G  
P.13



Ventilatori  
CF001G / CF002G  
P.9



Compressore  
MP001G  
P.12



Martello Demolitore  
HM001G  
P.6



Seghetto Diritto  
JR001G  
P.13



Tassellatori  
HR002G / HR003G  
P.8



Lampade  
ML002G / ML003G  
P.23



Smerigliatrici Angolari  
GA023G / GA029G / GA035G / GA036G / GA038G  
P.16 / P.17



Radio da Cantiere  
MR004G  
P.9



Sega Circolare  
SP001G  
P.14



Sega Circolare  
HS004G  
P.14



Troncatrice Radiale per Legno  
LS002G  
P.13

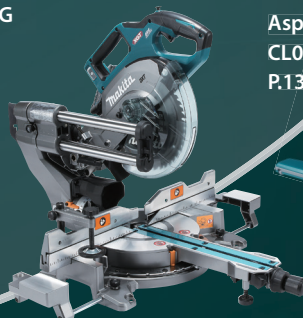

Aspiratore  
CL001G  
P.13



Seghe Circolari  
RS001G / RS002G  
P.15



Decespugliatori  
UR006G / UR007G / UR012G  
P.20 / P.21



Corpo macchina  
Polivalente  
UX01G  
P.19



## Batterie

BL4025 (2,5Ah)



BL4040 (4,0Ah)



## Caricabatterie

DC40RA



ADP10

Adattatore per Batterie 18V LXT



Utensile ◀▶ Batteria ◀▶ Caricabatterie  
Comunicazione Digitale

XGT è un nuovo sistema di utensili, batterie e caricabatterie. Una combinazione di design innovativo dell'utensile e batterie ad alte prestazioni forniscono una soluzione concreta per gli utenti più esigenti di tutti i settori d'impiego.

Sistema di alimentazione e Sistema di ricarica ottimali

La gamma di utensili e batterie XGT viene fornita con un programma integrato che fornisce comunicazione digitale tra batteria ed utensili. La macchina monitora costantemente le condizioni di lavoro ed interviene quando la gravosità dello stesso potrebbe mettere a rischio il corretto funzionamento di utensile e batteria in uso.

Sistema di ricarica ottimale

Sistema di ricarica ottimizzato con due ventole di raffreddamento (mantenimento costante della temperatura delle celle)



40Vmax Batterie Li-ion

BL4025  
2,5Ah



BL4040  
4,0Ah



Tempo di carica

BL4025	28 min
BL4040	45 min

Codice	Tensione	Tipo	N° pezzi per sing. conf.
191B36-3	40Vmax / 2,5Ah	BL4025	1

Codice	Tensione	Tipo	N° pezzi per sing. conf.
191B26-6	40Vmax / 4,0Ah	BL4040	1

## Struttura solida

Batterie 40Vmax Li-Ion costituite da struttura estremamente resistente

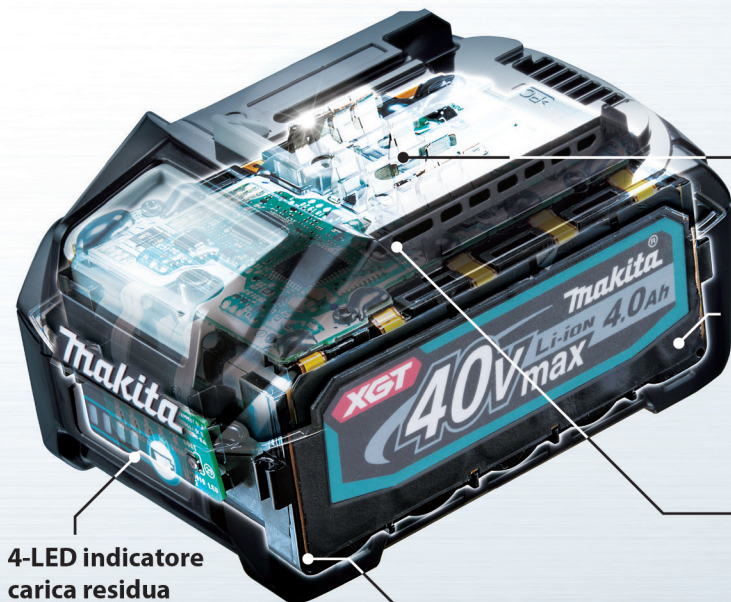

4-LED indicatore carica residua

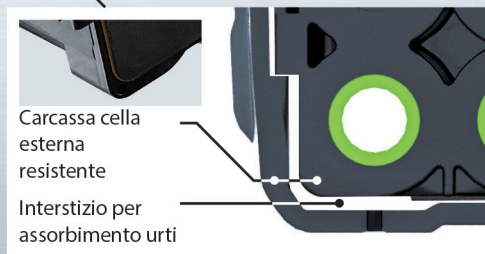

Carcassa cella esterna resistente  
Interstizio per assorbimento urti

Struttura di assorbimento degli urti

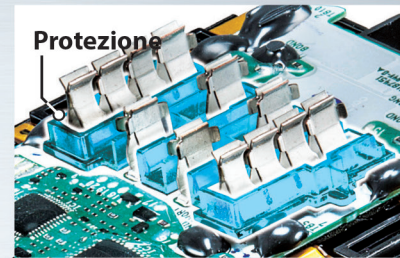

Protezione  
**Struttura dei terminali anti-corto circuito**

Protezione tra terminali per evitare l'azione di polvere e schizzi d'acqua

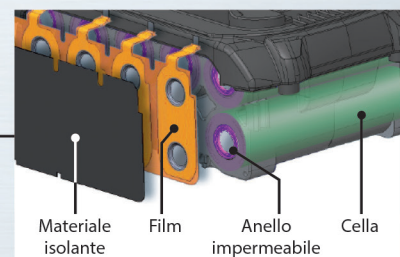

**Tripla protezione impermeabile**

Protegge da schizzi d'acqua e polvere.



**Binari attacco batteria resistenti**

Batteria ed utensile saranno fissati saldamente per massima tenuta ad elevate potenze

## 40Vmax Carica Veloce

La luce LED maggiorata ed in rilievo fornisce un'indicazione più visibile dello stato di carica.



**DC40RA**

Adattatore per batterie 18V LXT



**ADP10**



Compatibile con batterie LXT Li-Ion (14,4V - 18V)

Codice KIT ENERGY	Tensione	Tipo	N° pezzi per sing. conf.
191J81-6	40Vmax / 2,5Ah	BL4025 (x2) - DC40RA	1
191J97-1	40Vmax / 4,0Ah	BL4040 (x2) - DC40RA	1

Codice	Descrizione	Tipo	N° pezzi per sing. conf.
191E07-8	Caricabatterie	DC40RA	1
191C10-7	Adattatore LXT	ADP10	1

**Martelli Demolitori BL** HM001GT201 / HM001GZ02 40Vmax - LED - SDS Max Compatibili - AWS

XPT BL MOTOR 40V<sup>Li-ION</sup>max

AWS Bluetooth



L.E.D.



HM001GT201 2x5,0Ah

- BL Motor ad alte prestazioni
- Doppio LED di illuminazione zona di lavoro
- Tecnologia XPT di protezione da polveri e acqua
- Tecnologia AVT & SOFT NO LOAD per ridurre le vibrazioni
- Sistema AWS (Auto-start Wireless System) per collegamento a Bluetooth e aspiratore
- KIT DI ASPIRAZIONE opzionale (cod. 199144-2)
- Versione Z corpo macchina in valigetta



DATI TECNICI HM001GT201	
Batteria	40V / 5,0Ah
Tempo di carica	50 min
Colpi al minuto	0-2.650
Potenza del colpo	9,4 J
Livello vibrazioni	6,0 m/s <sup>2</sup>
Batterie in dotazione	2xBL4050F
Dimensioni (mm)	516 x 113 x 280
Peso	7,1 kg

AVT & SOFT NO LOAD

SERIE Z ULTIMUM ION

ACCESSORI IN DOTAZIONE: Valigetta, unità bluetooth. Versione HM001GT201 caricabatterie rapido 50' DC40RA, 2 batterie 40Vmax 5,0 Ah BL4050F.

**Martello Demolitore BL** HM002GZ03 40Vx2 - 2.600 W - LED - SDS Max - AWS - corpo macchina

XPT BL MOTOR XGT X2 80V<sup>Li-ION</sup>max

AWS Bluetooth



L.E.D.



KIT DI ASPIRAZIONE OPZIONALE (cod. 199144-2) per mod. HM001G e HM002G

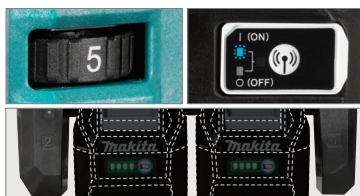

- BL Motor ad alte prestazioni
- Doppio LED di illuminazione zona di lavoro
- Tecnologia XPT di protezione da polveri e acqua
- Tecnologia AVT & SOFT NO LOAD per ridurre le vibrazioni
- Sistema AWS (Auto-start Wireless System) per collegamento a Bluetooth e aspiratore
- KIT DI ASPIRAZIONE opzionale (cod. 199144-2)
- Versione Z corpo macchina in valigetta



DATI TECNICI	
Batteria	40Vx2
Colpi al minuto	950 - 1.900
Potenza del colpo	20,9 J
Livello vibrazioni	8,0 m/s <sup>2</sup>
Dimensioni (mm)	574 x 156 x 344
Peso	12,0 kg

AVT & SOFT NO LOAD

SERIE Z ULTIMUM ION

ACCESSORI IN DOTAZIONE: Valigetta, unità bluetooth.

Martelli Demolitori Rotativi BL

HR005GT202 / HR005GZ01

40Vmax - LED - SDS Max Compatibili - AWS



- BL Motor ad alte prestazioni
- LED di illuminazione zona di lavoro
- Tecnologia XPT di protezione da polveri e acqua
- Tecnologia AFT per un arresto del motore in caso di blocco improvviso della punta
- Tecnologia AVT & SOFT NO LOAD per ridurre le vibrazioni
- Sistema AWS (Auto-start Wireless System) per collegamento a Bluetooth e aspiratore
- KIT DI ASPIRAZIONE opzionale (cod. 199142-6) con supporti per foratura e demolizione
- Versione Z corpo macchina in valigetta



DATI TECNICI HR005GT202

Batteria	40V / 5,0Ah
Tempo di carica	50 min
Ø max foro in muratura	40 mm
Velocità a vuoto	250-500 g/min
Colpi al minuto	1.450-2.900 c/min
Potenza del colpo	8,0 J
Livello vibrazioni	5,0 m/s <sup>2</sup>
Batterie in dotazione	2xBL4050F
Dimensioni (mm)	520 x 115 x 305
Peso	8,2 kg

ACCESSORI IN DOTAZIONE: Valigetta, unità bluetooth.  
Versione HR005GT202 caricabatterie rapido 50' DC40RA,  
2 batterie 40Vmax 5,0 Ah BL4050F.



Martello Demolitore Rotativo BL

HR006GZ

40Vx2 - 2.600 W - LED - SDS Max Compatibili - AWS - corpo macchina

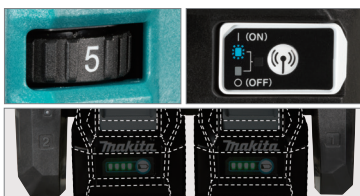

- BL Motor ad alte prestazioni
- LED di illuminazione zona di lavoro
- Tecnologia XPT di protezione da polveri e acqua
- Tecnologia AFT per un arresto del motore in caso di blocco improvviso della punta
- Tecnologia AVT & SOFT NO LOAD per ridurre le vibrazioni
- Sistema AWS (Auto-start Wireless System) per collegamento a bluetooth e aspiratore
- KIT DI ASPIRAZIONE opzionale (cod. 191N81-0) con supporti per foratura e demolizione
- Versione Z corpo macchina in valigetta



DATI TECNICI

Batteria	40Vx2
Ø max foro in muratura	52 mm
Velocità a vuoto	150-310 g/min
Colpi al minuto	1.100 / 2.250
Potenza del colpo	21,4 J
Livello vibrazioni	7,0 m/s <sup>2</sup>
Dimensioni (mm)	610 x 140 x 337
Peso	12,0 kg

KIT DI ASPIRAZIONE OPZIONALE (cod. 191N81-0)  
con supporti per foratura e demolizione per mod. HR006GZ

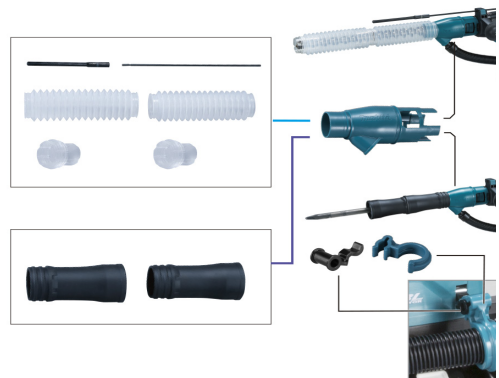

ACCESSORI IN DOTAZIONE:  
Valigetta, unità bluetooth.



Martelli Tassellatori SDS-PLUS BL HR002GM204 / HR002GZ05 40Vmax - 620 W - LED - AWS

XPT BL MOTOR 40Vmax

AWS Bluetooth



Sistema attivo recupero polveri



HR002GM204 2x4,0Ah

- Impugnatura ergonomica • BL Motor ad alte prestazioni
- Doppio LED di illuminazione zona di lavoro • Reversibile
- 3 funzioni: rotazione, rotazione + percussione, solo percussione
- Può essere equipaggiato con sistema di aspirazione delle polveri DX14
- Tecnologia XPT di protezione da polveri e acqua
- Tecnologia AVT & SOFT NO LOAD per ridurre le vibrazioni
- Sistema AWS (Auto-start Wireless System) per collegamento a Bluetooth e aspiratore • Versione Z corpo macchina in valigetta MAKPAC

ACCESSORI IN DOTAZIONE:

Asta di profondità, impugnatura laterale, unità bluetooth, valigetta MAKPAC tipo 4 (821552-6), kit di aspirazione integrata DX14.  
Versione HR002GM204: caricabatterie rapido 45' DC40RA, 2 batterie 40Vmax 4,0Ah BL4040.



DATI TECNICI HR002GM204

Capacità	cemento	ø 28 mm
	acciaio	ø 13 mm
	legno	ø 32 mm
Velocità a vuoto	0-980 g/min	
Colpi al minuto	0-5.000	
Potenza del colpo	2,9 J	
Dimensioni (mm)	626 x 102 x 238	
Peso	5,7 kg	

AFT

AVT & SOFT NOLOAD

SERIE Z LITHION ION

Martelli Tassellatori SDS-PLUS BL HR002GM202 / HR002GZ02 40Vmax - 620 W - LED - AWS

XPT BL MOTOR 40Vmax

AWS Bluetooth



Sistema attivo recupero polveri



191E60-4 (DX14) Per mod. HR002G	191E54-9 (DX12) Per mod. HR003G	199555-1 (scatola filtro)	199557-7 (filtro)
------------------------------------	------------------------------------	------------------------------	----------------------

KIT DI ASPIRAZIONE INTEGRATA Kit di aspirazione polveri integrato per tassellatori 40Vmax (opzionale)



HR002GM202 2x4,0Ah

- Impugnatura ergonomica antivibrazioni
- BL Motor ad alte prestazioni
- Doppio LED di illuminazione zona di lavoro
- 3 funzioni: rotazione, rotazione + percussione, solo percussione
- Può essere equipaggiato con sistema di aspirazione delle polveri DX14
- Tecnologia AVT & SOFT NO LOAD per ridurre le vibrazioni
- Tecnologia XPT di protezione da polveri e acqua
- Sistema AWS (Auto-start Wireless System) per collegamento a Bluetooth e aspiratore
- Versione Z corpo macchina in valigetta MAKPAC

ACCESSORI IN DOTAZIONE:

Asta di profondità, impugnatura laterale, unità bluetooth, valigetta MAKPAC tipo 4 (821552-6). Versione HR002GM202: caricabatterie rapido 45' DC40RA, 2 batterie 40Vmax 4,0Ah BL4040.



DATI TECNICI HR002GM202

Capacità	cemento	ø 28 mm
	acciaio	ø 13 mm
	legno	ø 32 mm
Velocità a vuoto	0-980 g/min	
Colpi al minuto	0-5.000	
Potenza del colpo	2,9 J	
Dimensioni (mm)	404 x 102 x 238	
Peso	4,6 kg	

AFT

AVT & SOFT NOLOAD

SERIE Z LITHION ION

Martelli Tassellatori SDS-PLUS BL HR003GM201 / HR003GZ 40Vmax - 620 W - LED

XPT BL MOTOR 40Vmax

AWS Bluetooth



- Impugnatura ergonomica antivibrazioni
- BL Motor ad alte prestazioni
- Doppio LED di illuminazione zona di lavoro
- Reversibile
- 3 funzioni: rotazione, rotazione + percussione, solo percussione
- Può essere equipaggiato con sistema di aspirazione delle polveri DX12
- Tecnologia XPT di protezione da polveri e acqua
- Versione Z corpo macchina

HR003GM201



DATI TECNICI HR003GM201

Capacità	cemento	ø 28 mm
	acciaio	ø 13 mm
	legno	ø 32 mm
Velocità a vuoto	0-980 g/min	
Colpi al minuto	0-5.000	
Potenza del colpo	2,9 J	
Dimensioni (mm)	373 x 102 x 238	
Peso	4,6 kg	



HR003GM201 2x4,0Ah

ACCESSORI IN DOTAZIONE: Asta di profondità, impugnatura laterale, kit di aspirazione integrata DX12. Versione HR003GM201 caricabatterie rapido 45' DC40RA, 2 batterie 40Vmax 4,0Ah BL4040, valigetta MAKPAC tipo 4 (821552-6). Versione HR003GZ in scatola di cartone.

AVT & SOFT NOLOAD

SERIE Z LITHION ION



**Ventilatore 235 mm**

**CF001GZ**

40Vmax - DC/AC - SWING - TIMER - corpo macchina



Arresto programmabile

- 3 Velocità
- Rotazione automatica 180°
- Inclinazione manuale 45°>90° (Inclinazione inf. 45°, sup. 90°)
- Bassa Rumorosità
- Rapida pulizia pale (attraverso rimozione di una singola vite)
- Arresto programmabile 1h, 2h, 4h
- Corpo macchina



ACCESSORI IN DOTAZIONE:  
Alimentatore 220V.

**DATI TECNICI**

Batteria	40V
Diametro pale	235 mm
Flusso aria max	8,2 m³/min
Uso continuativo	BL4025 730/550/410 min
Uso continuativo	BL4040 1.160/890/650 min
Velocità aria max	190/150/120 m/min
Dimensioni (mm)	143 x 333 x 463
Peso	2,0 kg

**Ventilatore 330 mm**

**CF002GZ**

40Vmax - DC/AC - SWING - TIMER - corpo macchina



Arresto programmabile

- 3 Velocità
- Rotazione automatica 180°
- Inclinazione manuale 45°>90° (Inclinazione inf. 45°, sup. 90°)
- Bassa rumorosità
- Rapida pulizia pale (attraverso rimozione di una singola vite)
- Arresto programmabile 1h, 2h, 4h
- Corpo macchina



ACCESSORI IN DOTAZIONE:  
Alimentatore 220V.

**DATI TECNICI**

Batteria	40V
Diametro pale	330 mm
Flusso aria max	21 m³/min
Uso continuativo	BL4040 1.020/640/320 min
Velocità aria max	240/170/120 m/min
Dimensioni (mm)	277 x 439 x 603
Peso	2,8 kg

**Radio da cantiere 12V / 18V / 40V**

**MR004GZ**

12V - 18V - 40V - DC/AC - DAB+ - Bluetooth - corpo macchina



Grado di protezione  
da polveri e liquidi  
**IP 65**

**DATI TECNICI**

Alimentazione	12V - 18V - 40V / AC
Frequenza FM	87,5 - 108 MHz
Frequenza DAB	174 - 239,200 MHz
Speaker	ø 89 mm x 2
Uso continuativo	BL4040 30 h
Bluetooth	versione 5
Dimensioni (mm)	280 x 171 x 298
Peso	4,6 kg

Trapani Avv. c/perc BL 140 Nm HP001GM201 / HP001GZ01 40Vmax - 1.000 W - LED

XPT BL MOTOR 40Vmax



Frizione elettronica



HIGH TORQUE



HP001GM201 2x4,0Ah

AFT

SERIE Z

- Impugnatura ergonomica
- BL Motor ad alte prestazioni
- LED di illuminazione zona di lavoro
- 2 velocità meccaniche
- Mandrino autoserrante
- 41 impostazioni della frizione elettronica (21 livelli in modalità alta)
- Tecnologia XPT di protezione da polveri e acqua
- Tecnologia AFT per un arresto del motore in caso di blocco improvviso della punta durante la foratura
- Versione Z corpo macchina in valigetta MAKPAC

ACCESSORI IN DOTAZIONE: Impugnatura laterale, gancio per cintura, valigetta MAKPAC tipo 2 (821550-0).  
Versione HP001GM201 caricabatterie rapido 45° DC40RA, 2 batterie 40Vmax 4,0Ah BL4040.



1ª Vel. 41 Step  
2ª Vel. 21 Step



DATI TECNICI HP001GM201	
Batteria	40V / 4,0Ah
Tempo di carica	45 min
Capacità	cemento ø 20 mm
	acciaio ø 20 mm
	legno ø 50 mm
Velocità a vuoto	0-650/0-2.600 g/min
Colpi al minuto	0-9.700/0-39.000
Coppia di serraggio	68/140 Nm
Batterie in dotazione	2xBL4040
Dimensioni (mm)	con BL4040 182 x 86 x 275
Peso	3,0 kg

Trapani Avv. c/perc BL 65 Nm HP002GD201 / HP002GZ01 40Vmax - 750 W - LED

XPT BL MOTOR 40Vmax



L.E.D.



HP002GD201 2x2,5Ah

SERIE Z

- BL Motor ad alte prestazioni
- Doppio LED di illuminazione zona di lavoro
- Tecnologia XPT di protezione da polveri e acqua
- Versione Z corpo macchina in valigetta MAKPAC

ACCESSORI IN DOTAZIONE: Inserto, gancio per cintura, valigetta MAKPAC tipo 2 (821550-0).  
Versione HP002GD201 caricabatterie rapido 28° DC40RA, 2 batterie 40Vmax 2,5 Ah BL4025.



DATI TECNICI HP002GD201	
Batteria	40V / 2,5Ah
Tempo di carica	28 min
Capacità	cemento ø 13 mm
	acciaio ø 13 mm
	legno ø 38 mm
Velocità a vuoto	0-9.000/0-33.000 g/min
Colpi al minuto	0-600/0-2.200
Coppia di serraggio	65 Nm
Batterie in dotazione	2xBL4025
Dimensioni (mm)	174 x 86 x 265
Peso	2,3 kg

Chiavi ad impulsi 3/4" BL 1.800 Nm TW001GM201 / TW001GZ01 40Vmax - 700 W - LED

XPT BL MOTOR 40Vmax



3/4"

L.E.D.

L.E.D.

HIGH TORQUE  
4 Velocità



TW001GM201 2x4,0Ah

SERIE Z

- Compatto per maneggevolezza e controllo
- Impugnatura ergonomica
- BL Motor ad alte prestazioni
- Doppio LED di illuminazione zona di lavoro
- 4 velocità
- Tecnologia XPT di protezione da polveri e acqua
- Versione Z corpo macchina in valigetta MAKPAC

ACCESSORI IN DOTAZIONE: Valigetta MAKPAC tipo 2 (821550-0).  
Versione TW001GM201 caricabatterie rapido 45° DC40RA, 2 batterie 40Vmax 4,0 Ah BL4040.



DATI TECNICI TW001GM201	
Batteria	40V / 4,0Ah
Tempo di carica	45 min
Bulloni standard/alta tensione	M10-M36 / M10-M27
Velocità a vuoto (g/min)	0-3.700/3.200/2.100/1.100
Colpi al minuto	0-1.800/0-1.400/0-1.150/0-950
Coppia di serraggio	1.800 Nm
Batterie in dotazione	2xBL4040
Dimensioni (mm) con BL4040	217 x 94 x 303
Peso	4,2 kg

Avvitatori ad impulsi 1/2" BL 350 Nm TW004GD201 / TW004GZ01

40Vmax - 520 W - LED

XPT BL MOTOR 40Vmax



1/2"

L.E.D.

4 Velocità



Pannello funzioni elettroniche



TW004GD201 2x2,5Ah



- BL Motor ad alte prestazioni
- Doppio LED di illuminazione zona di lavoro
- Tecnologia XPT di protezione da polveri e acqua
- Versione Z corpo macchina in valigetta MAKPAC

SERIE Z

ACCESSORI IN DOTAZIONE: Gancio per cintura, valigetta MAKPAC tipo 2 (821550-0). Versione TW004GD201 caricabatterie rapido 28' DC40RA, 2 batterie 40Vmax 2,5 Ah BL4025.



DATI TECNICI TW004GD201

Batteria	40V / 2,5Ah
Tempo di carica	28 min
Bulloni standard/alta tensione	M10-M20 / M10-M16
Velocità a vuoto (g/min)	3.200/2.600/1.800/1.000
Impulsi al minuto	4.000/3.400/2.600/1.800
Coppia di serraggio	350 Nm
Batterie in dotazione	2xBL4025
Dimensioni (mm)	144 x 86 x 248
Peso	2,3 kg

Avvitatori ad impulsi 1/2" BL 760 Nm TW007GM201 / TW007GZ01

40Vmax - 670 W - LED

XPT BL MOTOR 40Vmax



1/2"

L.E.D.

4 Velocità



Pannello funzioni elettroniche



TW007GM201 2x4,0Ah



- BL Motor ad alte prestazioni
- Doppio LED di illuminazione zona di lavoro
- Tecnologia XPT di protezione da polveri e acqua
- Versione Z corpo macchina in valigetta MAKPAC

SERIE Z

ACCESSORI IN DOTAZIONE: Gancio per cintura, valigetta MAKPAC tipo 2 (821550-0). Versione TW007GM201 caricabatterie rapido 50' DC40RA, 2 batterie 40Vmax 4,0 Ah BL4040.



DATI TECNICI TW007GM201

Batteria	40V / 4,0Ah
Tempo di carica	45 min
Bulloni standard/alta tensione	M10-M24 / M12-M16
Velocità a vuoto (g/min)	0-2.300/1.900/1.200/600
Impulsi al minuto	2.900/2.700/1.900/1.200
Coppia di serraggio	760 Nm
Batterie in dotazione	2xBL4040
Dimensioni (mm)	170 x 86 x 285
Peso	3,2 kg

Avvitatori a impulsi 1/4" BL 210 Nm TD001GM201 / TD001GZ02

40Vmax - 600 W - LED



**HIGH TORQUE**  
4 Velocità



TD001GM201 2x4,0Ah



- Impugnatura ergonomica
- BL Motor ad alte prestazioni
- Doppio LED di illuminazione zona di lavoro
- Interruttore di controllo velocità variabile
- Selettore one-touch a 4 velocità per un controllo preciso del fissaggio
- Attacco punte e inserti a un tocco, supporto rigido con cuscinetti a sfera per ridurre le oscillazioni delle punte
- Tecnologia XPT di protezione da polveri e acqua
- Versione Z corpo macchina in valigetta MAKPAC

ACCESSORI IN DOTAZIONE: Inserto a croce, gancio per cintura, cinturino da polso, valigetta MAKPAC tipo 2 (821550-0).  
Versione TD001GM201 caricabatterie rapido 45° DC40RA, 2 batterie 40Vmax 4,0Ah BL4040.



**DATI TECNICI TD001GM201**

Batteria	40V / 4,0Ah
Tempo di carica	45 min
Capacità viti meccaniche	M4 - M8
Bulloni standard/alta tens.	M5-M16 / M5-M14
Velocità a vuoto (g/min)	0-3.700/3.200/2.100/1.100
Colpi al minuto	0-4.400/3.600/2.600/1.100
Coppia di serraggio	220 Nm
Batterie in dotazione	2xBL4040
Dimensioni (mm)	con BL4040 120 x 86 x 250
Peso	2,0 kg

Compressore 1.110 kPa

MP001GZ

40Vmax - 1.110 kPa - LED - corpo macchina



Display e selettore livello di pressione



- 3 modalità di funzionamento: alta velocità, bassa velocità, modalità gonfiaggio palloni.
- Pre-impostazione della pressione con stacco automatico
- LED di illuminazione

ACCESSORI IN DOTAZIONE:  
4 ugelli adattatori

**DATI TECNICI**

Batteria	40V
Pressione max aria	1.110 kPa
Quantità scarico aria	200 kPa 24 L/min
Lunghezza tubo	65 cm
Dimensioni (mm)	con BL4040 329 x 108 x 231
Peso	2,9 kg

Aspiratore

CL001GZ02

40Vmax - LED - corpo macchina



ACCESSORI IN DOTAZIONE:  
Bocchetta, portabocchetta, spazzola

**DATI TECNICI**

Batteria	40V
Capacità	730 mL
Uso continuativo (min)	80 / 40 / 25 / 16
Flusso d'aria max	1,2 m³/min
Potenza di aspirazione (W)	20 / 45 / 70 / 125
Livello rumorosità max	65 dB(A)
Peso	1,0 kg

Troncatrice Radiale per legno BL

LS002GZ01

40Vmax - 1.000 W - LED - AWS - corpo macchina

**AWS** **BL** MOTOR **40Vmax**

Bluetooth



- BL Motor ad alte prestazioni
- LED di illuminazione zona di lavoro
- Incorpora la tecnologia di taglio Deep eXact (DXT)
- Sistema AWS (Auto-start Wireless System) per collegamento a Bluetooth e aspiratore
- Corpo macchina



**DATI TECNICI**

Batteria	40V
Lama	216 mm
Foro	30 mm
Velocità a vuoto	4.800 g/min
Capacità max taglio (90°)	70 x 312 mm
Capacità max taglio (45°)	30 x 312 mm
Dimensioni (mm)	702 x 551 x 557
Peso	15,7 kg

**DXT**

**SERIEZ** EXTENSION

ACCESSORI IN DOTAZIONE:  
Lama TCT, sacchetto raccogli-polveri, morsa verticale, squadra, chiave esagonale.

Seghetti Diritti 32 mm BL

JR001GM201 / JR001GZ01

40Vmax - 1.100 W - LED

**XPT** **BL** MOTOR **40Vmax**

Corsa lama 32 mm



- Design compatto, presa facilitata
- BL Motor ad alte prestazioni
- Doppio LED di illuminazione zona di lavoro
- 2 velocità elettroniche
- Ampio interruttore a due dita
- Regolazione scarpa senza l'uso di utensili
- Il corpo macchina è separato dagli alloggiamenti superiore e inferiore, uniti con gomme ammortizzanti al fine di ridurre il carico sulla batteria e sui terminali
- Tecnologia XPT di protezione da polveri e acqua
- Versione Z corpo macchina in valigetta



**DATI TECNICI JR001GM201**

Batteria	40V / 4,0Ah
Tempo di carica	45 min
Corsa lama	32 mm
Capacità	tubo 130 mm legno 255 mm
Corse al minuto	0-2.300 / 0-3.200
Batterie in dotazione	2xBL4040
Dimensioni (mm)	con BL4040 472 x 88 x 239
Peso	4,5 kg



**SERIEZ** EXTENSION

ACCESSORI IN DOTAZIONE:  
Valigetta. Versione JR001GM201 caricabatterie rapido 45' DC40RA, 2 batterie 40Vmax 4,0 Ah BL4040.

Groppinatrice BL

FN001GZ02

40Vmax - 18 Ga - LED - corpo macchina

**XPT** **BL** MOTOR **40Vmax**

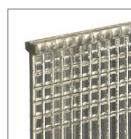

Groppini 18 Ga



- BL Motor ad alte prestazioni
- LED di illuminazione zona di lavoro
- Tecnologia XPT di protezione da polveri e acqua
- Corpo macchina in valigetta MAKPAC

**DATI TECNICI**

Batteria	40V
Capacità	15-40 mm
Numero groppini caricatore	100
Numero graffette con 1 carica BL4025	5.000
Dimensioni (mm)	234 x 86 x 243
Peso	1,9 kg

**SERIEZ** EXTENSION

ACCESSORI IN DOTAZIONE:  
Valigetta MAKPAC tipo 3 (821551-8).

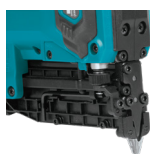

Puntale protettivo per superfici laccate o delicate

**Seghe Circolari 190 mm BL**
**HS004GM202 / HS004GZ03**

40Vmax - 1.300 W - LED - AWS - BRAKE

**XPT BL MOTOR 40V<sup>Li-ION</sup>max**  
**AWS**  
 Bluetooth

- BL Motor ad alte prestazioni
- Doppio LED di illuminazione zona di lavoro
- Utilizzo su binario guida senza adattatore
- La coppia automatica Drive Technology (ADT) regola velocità di taglio e coppia durante il taglio per prestazioni ottimali
- Tecnologia XPT di protezione da polveri e acqua
- Sistema AWS (Auto-start Wireless System) per collegamento a Bluetooth e aspiratore
- Versione Z corpo macchina in valigetta MAKPAC

**DATI TECNICI HS004GM202**

Batteria	40V / 4,0Ah
Tempo di carica	45 min
Lama	190 mm
Foro	30 mm
Capacità taglio max	90° 62,5 mm 45° 44,5 mm
Velocità a vuoto	6.000 g/min
Batterie in dotazione	2xBL4040
Dimensioni (mm)	con BL4040 337 x 210 x 290
Peso	3,7 kg

**ACCESSORI IN DOTAZIONE:**

 Valigetta MAKPAC tipo 3 (821550-0), unità bluetooth.  
 Versione HS004GM202 caricabatterie rapido 45° DC40RA, 2 batterie 40Vmax 4,0 Ah BL4040.

**Sega circolare ad immersione BL**
**SP001GZ03**

40Vmax - 165 mm - BL - BRAKE - LED - 1.650 W - corpo macchina

**XPT BL MOTOR 40V<sup>Li-ION</sup>max**

Inclinazione: -1° / +48°

Base in magnesio

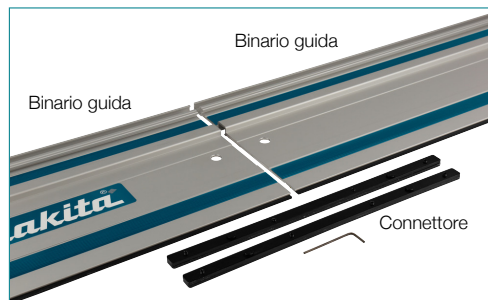
**ACCESSORI OPTIONAL**

199140-0	Binario guida	1 m
199141-8		1,5 m
194367-7		3 m
198885-7	Connettore per binario guida	

- BL Motor ad alte prestazioni
- Utilizzo su binario guida senza adattatore
- Tecnologia XPT di protezione da polveri e acqua
- Sistema AWS (Auto-start Wireless System) per collegamento a Bluetooth e aspiratore
- Versione Z corpo macchina in valigetta MAKPAC

**DATI TECNICI**

Batteria	40V
Lama	165 mm
Foro	20 mm
Capacità taglio max	90° 56 mm
Velocità a vuoto	2.500 / 4.900 g/min
Livello potenza sonora	100 dB(A)
Livello vibrazioni	2,5 m/s <sup>2</sup>
Dimensioni (mm)	347 x 221 x 271
Peso	4,4 kg

**ACCESSORI IN DOTAZIONE:**

Valigetta MAKPAC tipo 4, unità bluetooth.

Sega Circolare impugnatura post. BL RS002GZ

40Vmax - 1.700 W - AWS - BRAKE - corpo macchina



- BL Motor ad alte prestazioni
- Tecnologia XPT di protezione da polveri e acqua
- Sistema AWS (Auto-start Wireless System) per collegamento a Bluetooth e aspiratore
- Corpo macchina



**DATI TECNICI**

Batteria	40V
Lama	260 mm
Foro	30 mm
Velocità a vuoto	4.000 g/min
Capacità max taglio 90°	95 mm
Capacità max taglio 45°	70 mm
Dimensioni (mm)	489 x 193 x 309
Peso	4,3 kg



ACCESSORI IN DOTAZIONE:  
Lama TCT, chiave offset, impugnatura.

Sega Circolare impugnatura post. BL RS001GZ

40Vmax - 1.400 W - BRAKE - corpo macchina



- BL Motor ad alte prestazioni
- Tecnologia XPT di protezione da polveri e acqua
- La coppia automatica Drive Technology (ADT) regola velocità di taglio e coppia durante il taglio per prestazioni ottimali
- Corpo macchina



**DATI TECNICI**

Batteria	40V
Lama	185 mm
Foro	30 mm
Velocità a vuoto	6.400 g/min
Capacità max taglio 90°	65 mm
Capacità max taglio 45°	45 mm
Dimensioni (mm)	446 x 196 x 270
Peso	4,6 kg



ACCESSORI IN DOTAZIONE:  
Lama TCT, chiave offset.

Smerigliatrici Angolari 125 mm BL GA029GM201 / GA029GZ01

40Vmax - 1.100 W - AWS - BRAKE

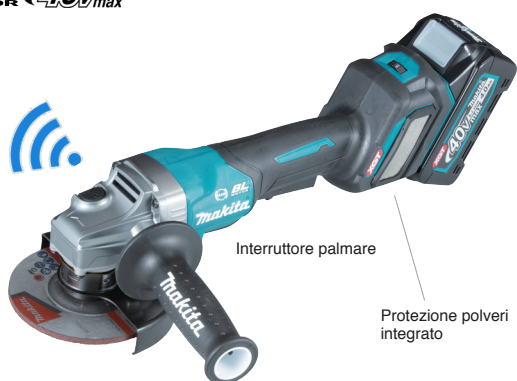

- BL Motor ad alte prestazioni
- Interruttore palmare
- Tecnologia XPT di protezione da polveri e acqua
- Tecnologia AFT toglie energia al motore nel caso in cui la lama colpisca un ostacolo
- Sistema AWS (Auto-start Wireless System) per collegamento Bluetooth ad aspiratore
- Versione Z corpo macchina in valigetta MAKPAC



DATI TECNICI GA029GM201	
Batteria	40V / 4,0Ah
Tempo di carica	45 min
Diametro disco	125 / 115 mm
Velocità a vuoto	3.000 / 8.500 g/min
Livello pressione sonora	81 dB(A)
Livello potenza sonora	92 dB(A)
Batterie in dotazione	2xBL4040
Dimensioni (mm)	con BL4040 425 x140 x 168
Peso	4,4 kg



ACCESSORI IN DOTAZIONE: Valigetta MAKPAC tipo 3 (821550-0). Versione GA029GM201 caricatori rapido 45' DC40RA, 2 batterie 40Vmax 4,0 Ah BL4040.

Smerigliatrici Angolari 125 mm BL GA023GM201 / GA023GZ01

40Vmax - 1.100 W - AWS - BRAKE



191G06-2

191F81-2



- BL Motor ad alte prestazioni
- Interruttore a slitta
- Velocità variabile
- Freno elettrico
- Regolazione dell'angolo senza attrezzi
- Tecnologia XPT di protezione da polveri e acqua
- Tecnologia AFT toglie energia al motore nel caso in cui la lama colpisca un ostacolo
- Sistema AWS (Auto-start Wireless System) per collegamento a bluetooth e aspiratore
- Versione Z corpo macchina in valigetta MAKPAC



Codice	Descrizione	Applicazione
191F81-2	Per piano	Levigatura
191G06-2	Verticale	Taglio

**CUFFIE DI ASPIRAZIONE**  
per mod. GA023G e GA029G (opzionali)

DATI TECNICI GA023GM201	
Batteria	40V / 4,0Ah
Tempo di carica	45 min
Diametro disco	125 / 115 mm
Velocità a vuoto	3.000 / 8.500 g/min
Livello pressione sonora	81 dB(A)
Livello potenza sonora	92 dB(A)
Batterie in dotazione	2xBL4040
Dimensioni (mm)	con BL4040 425 x140 x 168
Peso	4,4 kg



ACCESSORI IN DOTAZIONE Valigetta MAKPAC tipo 3 (821551-8). Versione GA023GM201 caricatori rapido 45' DC40RA, 2 batterie 40Vmax 4,0 Ah BL4040.



Smerigliatrici Angolari 230 mm BL GA038GT201 / GA038GZ01

40Vmax - 1.700 W - AWS - BRAKE



Interruttore a leva



GA038GT201 2x5,0Ah



- BL Motor ad alte prestazioni
- Interruttore a leva
- Tecnologia XPT di protezione da polveri e acqua
- Tecnologia AFT toglie energia al motore nel caso in cui la lama colpisca un ostacolo
- Sistema AWS (Auto-start Wireless System) per collegamento a bluetooth e aspiratore
- Versione Z corpo macchina in valigetta



DATI TECNICI GA038GT201

Batteria	40V / 5,0Ah
Tempo di carica	50 min
Diametro disco	230 mm
Velocità a vuoto	6.600 g/min
Dimensioni (mm)	535 x 250 x 180
Peso	7,4 kg



ACCESSORI IN DOTAZIONE:  
Valigetta, chiave. Versione GA038GT201 caricabatterie rapido 50° DC40RA, 2 batterie 40Vmax 5,0 Ah BL4050F.

Smerigliatrici Angolari 150 mm BL GA035GZ / GA036GZ

40Vmax - 1.100 W - BRAKE - corpo macchina



GA035GZ

Interruttore a slitta



GA036GZ

Interruttore palmare

- BL Motor ad alte prestazioni
- Mod. GA035GZ interruttore a slitta
- Mod. GA036GZ interruttore palmare
- Tecnologia XPT di protezione da polveri e acqua
- Tecnologia AFT toglie energia al motore nel caso in cui la lama colpisca un ostacolo
- Corpo macchina



DATI TECNICI

Batteria	40V
Diametro disco	150 mm
Velocità a vuoto	8.500 g/min
Dimensioni (mm)	410 x 171 x 168
Peso	2,7 kg

GA035GZ	interruttore a slitta
GA036GZ	interruttore palmare



ACCESSORI IN DOTAZIONE:  
Disco da taglio, chiave.

Trivelle BL

DG001GT105 / DG001GZ05

40Vmax - 1.350 W - LED

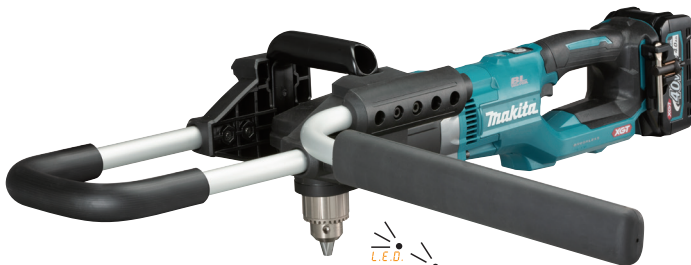

DG001GT105 2x5,0Ah



- Corpo macchina compatto e bilanciato
- Impugnature ergonomiche
- BL Motor ad alte prestazioni
- Doppio LED di illuminazione zona di lavoro
- Tecnologia XPT di protezione da polveri e acqua
- La coppia automatica Drive Technology (ADT) regola velocità di taglio e coppia durante il taglio per prestazioni ottimali
- Versione Z corpo macchina in valigetta

ACCESSORI IN DOTAZIONE: Valigetta.  
Versione DG001GT105 caricabatterie rapido 50° DC40RA, 2 batterie 40Vmax 5,0Ah BL4050F.



DATI TECNICI DG001GT105

Batteria	40V / 5,0Ah
Tempo di carica	50 min
Capacità	terreno sabbioso 200 mm terreno argilloso 150 mm
Velocità a vuoto	0-400/0-1.500 g/min
Coppia torcente	136 Nm
Batterie in dotazione	2xBL4050F
Dimensioni (mm)	863 x 605 x 199
Peso	7,9 kg

ADT

SERIE Z

ACCESSORI DISPONIBILI

Punta per terreno  
Ø 50 - lunghezza 800 mm

Codice E-13611



Punta per terreno  
Ø 60 - lunghezza 800 mm

Codice E-13627



Punta per terreno  
Ø 80 - lunghezza 800 mm

Codice E-13633



Punta per terreno  
Ø 100 - lunghezza 800 mm

Codice E-07294



Punta per terreno  
Ø 150 - lunghezza 800 mm

Codice E-07303



Punta per terreno sabbioso  
Ø 200 - lunghezza 800 mm

Codice E-07319



Lama punta per terreno  
Ø 100 - lunghezza 800 mm

Codice E-07630



Lama punta per terreno  
Ø 150 - lunghezza 800 mm

Codice E-07646



Lama punta per terreno sabbioso  
Ø 200 - lunghezza 800 mm

Codice E-07652



Spinotto punta  
per terreno

Codice E-07331



Prolunga punta per terreno  
540 mm

Codice E-07325



Impugnatura

Codice 191P11-3



Corpo macchina polivalente BL

UX01GZ

40Vmax - 1.000 W - IPX4 - corpo macchina



- BL Motor ad alte prestazioni
- Tecnologia XPT di protezione da polveri e acqua
- Tecnologia AFT toglie energia al motore nel caso in cui la lama colpisca un ostacolo
- Wet Guard: livello protezione IPX4
- Corpo macchina



**DATI TECNICI**

Batteria	40V
Velocità	0-5.700
	0-8.200
	0-9.700
Dimensioni (mm)	1.027 x 225 x 209
Peso	3,5 kg

ACCESSORI IN DOTAZIONE:  
Imbracatura a spalla, occhiali di protezione, chiave esagonale, borsa per accessori.

AFT

SERIE Z  
LITHIUM-ION

ACCESSORI DISPONIBILI



Accessorio  
Decespugliatore ø 30 cm

EM408MP



Accessorio  
Potatore 25 cm 3/8"

EY401MP



Accessorio Tagliasiepi  
(orientabile 53 cm / 135°)

EN401MP



Accessorio  
Fresatrice per terreno  
ø 23 cm, larghezza 16 cm

KR401MP



Decespugliatore  
a lama rotante

EM407MP



Accessorio  
Tagliabordi

EE400MP



Accessorio  
Prolunga 108 cm

LE400MP



Spazzolone Rotativo Rullo  
ø 265 mm, larghezza 590 mm

SW400MP



Spazzolone Rotativo Setole  
ø 250 mm, larghezza 600 mm

BR400MP



Soffiatore

UB401MP



Bordatore BL

UR003GZ01

40Vmax - 1.350 W - IPX4 - corpo macchina



Comandi:  
Interruttore  
selettore velocità  
e reversibilità



- BL Motor ad alte prestazioni
- Tecnologia XPT di protezione da polveri e acqua
- Tecnologia AFT toglie energia al motore nel caso in cui la lama colpisca un ostacolo
- La coppia automatica Drive Technology (ADT) regola velocità di taglio e coppia durante il taglio per prestazioni ottimali
- Wet Guard: livello protezione IPX4
- Corpo macchina



DATI TECNICI

Batteria	40V
Attacco	M10 x 1,25 mm
Larghezza di taglio lama	230 mm
testina	350 mm
Velocità a vuoto	0-6.500/5.300/3.500 g/min
Dimensioni (mm)	1.735 x 355 x 230
Peso	3,8 kg

ADT AFT

SERIE Z

ACCESSORI IN DOTAZIONE:

Lama 4 denti, testina, lama in plastica, protezione, borsa per accessori, chiave esagonale, tracolla.

Decespugliatore BL

UR006GZ02

40Vmax - 1.000 W - IPX04 - imp. doppia - corpo macchina



Comandi:  
Interruttore  
selettore velocità  
e reversibilità



- BL Motor ad alte prestazioni
- Tecnologia XPT di protezione da polveri e acqua
- Tecnologia AFT toglie energia al motore nel caso in cui la lama colpisca un ostacolo
- La coppia automatica Drive Technology (ADT) regola velocità di taglio e coppia durante il taglio per prestazioni ottimali
- Wet Guard: livello protezione IPX4
- Corpo macchina



DATI TECNICI

Batteria	40V
Attacco	M10 x 1,25 mm
Larghezza di taglio lama	255 mm
testina	430 mm
Velocità a vuoto	0-7.000/5.500/4.600 g/min
Dimensioni (mm)	1.815 x 677 x 540
Peso	5,0 kg

ADT AFT

SERIE Z

ACCESSORI IN DOTAZIONE:

Lama 2 denti, testina, lama in plastica, protezione, borsa per accessori, chiave a brugola, imbracatura.

Decespugliatore BL

UR007GZ01

40Vmax - 1.000 W - IPX04 - imp. singola - corpo macchina



Comandi:  
Interruttore  
selettore velocità  
e reversibilità



- BL Motor ad alte prestazioni
- Tecnologia XPT di protezione da polveri e acqua
- Tecnologia AFT toglie energia al motore nel caso in cui la lama colpisca un ostacolo
- La coppia automatica Drive Technology (ADT) regola velocità di taglio e coppia durante il taglio per prestazioni ottimali
- Wet Guard: livello protezione IPX4
- Corpo macchina



DATI TECNICI

Batteria	40V
Attacco	M10 x 1,25 mm
Larghezza di taglio	lama 230 mm testina 350 mm
Velocità a vuoto	0-5.500/5.000/4.600 g/min
Dimensioni (mm)	1.815 x 396 x 266
Peso	4,6 kg

ACCESSORI IN DOTAZIONE:  
Lama 2 denti, testina, lama in plastica, protezione, borsa per accessori, chiave esagonale, chiave a brugola, tracolla.

ADT AFT

SERIE Z

Decespugliatore BL

UR012GZ02

40Vx2 - 2.000 W - IPX04 - imp. doppia - corpo macchina



Comandi:  
Interruttore  
selettore velocità  
e reversibilità



- BL Motor ad alte prestazioni
- Tecnologia XPT di protezione da polveri e acqua
- Tecnologia AFT toglie energia al motore nel caso in cui la lama colpisca un ostacolo
- La coppia automatica Drive Technology (ADT) regola velocità di taglio e coppia durante il taglio per prestazioni ottimali
- Wet Guard: livello protezione IPX4
- Corpo macchina



DATI TECNICI

Batteria	40Vx2
Attacco	M10 x 1,25 mm
Larghezza di taglio	lama 305 mm testina 480 mm
Velocità a vuoto	0-5.000/4.200/3.500 g/min
Dimensioni (mm)	1.790 x 680 x 590
Peso	8,3 kg

ACCESSORI IN DOTAZIONE:  
Lama 4 denti, testina, lama in plastica, protezione, borsa per accessori, chiave esagonale, 2 chiavi a brugola, imbracatura.

ADT AFT

SERIE Z

**Soffiatore BL**

**UB001GZ**

40Vmax - IPX4 - corpo macchina



Interruttore con dispositivo di blocco



- BL Motor ad alte prestazioni
- Wet Guard: livello protezione IPX4
- Mod. UB001G da utilizzare con Zaini Connector PDC01 o PDC1200A01
- Corpo macchina



ACCESSORI IN DOTAZIONE:  
Tracolla, bocchetta, tubo.

**DATI TECNICI UB001GZ**

Batteria	40V
Volume aria	16,0 m <sup>3</sup> /min
Velocità aria	64 m/s
Velocità a vuoto	0-22.000 g/min
Uso continuativo	con BL4050F 15 min
Dimensioni (mm)	943-1.043 x 167 x 297
Peso	2,9 kg

**Tagliasiepi BL**

**UH004GZ / UH005GZ**

40Vmax - 600 mm / 750 mm - IPX04 - corpo macchina



UH004GZ

600 mm

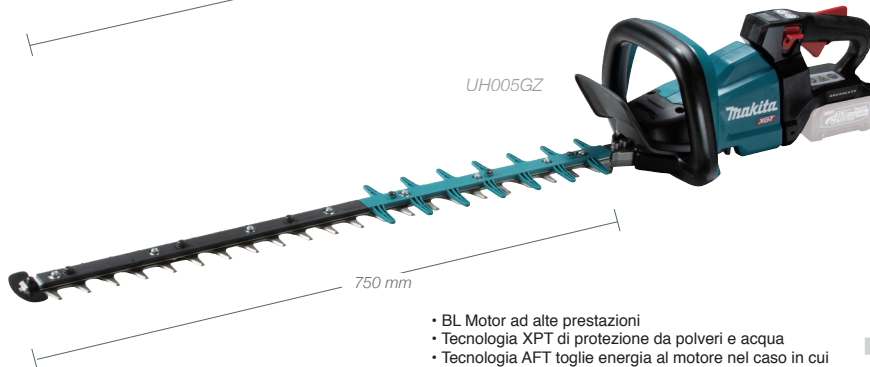

UH005GZ

750 mm



- BL Motor ad alte prestazioni
- Tecnologia XPT di protezione da polveri e acqua
- Tecnologia AFT toglie energia al motore nel caso in cui la lama colpisca un ostacolo
- La coppia automatica Drive Technology (ADT) regola velocità di taglio e coppia durante il taglio per prestazioni ottimali
- Wet Guard: livello protezione IPX4
- Corpo macchina



ACCESSORI IN DOTAZIONE:  
Coprilama, occhiali di protezione.

**DATI TECNICI**

	UH004GZ	UH005GZ
Batteria	40V	
Lama	600 mm	750 mm
Passo denti		35 mm
Capacità max taglio		23,5 mm
Colpi al minuto	5.000 / 3.600 / 2.000	
Livello potenza sonora	96 dB(A)	97 dB(A)
Livello pressione sonora	85 dB(A)	86 dB(A)
Uso continuativo con BL4040	85 / 160 min	80 / 155 min
Dimensioni (mm)	1.120x223x191	1.263x223x191
Peso	4,3 kg	4,5 kg

Torcia 21 LED

ML002G



DATI TECNICI	
Batteria	40V
Lumen bar side	710
Lumen top side	130
Uso continuativo	con BL4040 51 h
Dimensioni (mm)	con BL4040 431 x 86 x 175
Peso	0,46 kg



Lampada da cantiere 20 LED

ML003G



DATI TECNICI	
Batteria	14,4V/18V/40V
Lumen	1.000
Uso continuativo	con BL4040 40 h
Dimensioni (mm)	249 x 298 x 280
Peso	3,4 kg



LEGENDA SIMBOLI

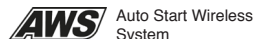
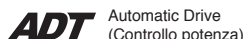
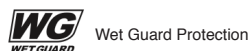

INDICE

Codice	Pag.	Codice	Pag.	Codice	Pag.	Codice	Pag.
<b>C</b>		<b>GA038GZ01</b>	Novità 17	<b>HR005GZ01</b>	Novità 7	<b>T</b>	
CF001GZ	9	<b>H</b>		HR006GZ	Novità 7	TD001GM201/GZ02	12
CF002GZ	Novità 9	HM001GT201	Novità 6	HS004GM202/GZ03	14	TW001GM201/GZ01	11
CL001GZ	Novità 12	HM001GZ02	Novità 6	<b>J</b>		TW004GD201	Novità 11
<b>D</b>		HM002GZ03	6	JR001GM201/GZ01	13	TW004GZ01	Novità 11
DG001GT105	Novità 18	HP001GM201	10	<b>L</b>		TW007GM201	Novità 11
DG001GZ05	Novità 18	HP001GZ01	10	LS002GZ01	Novità 13	TW007GZ01	Novità 11
<b>F</b>		HP002GD201	Novità 10	<b>M</b>		<b>U</b>	
FN001GZ02	Novità 13	HP002GZ01	Novità 10	ML002G/ML003G	Novità 23	UB001GZ	Novità 20
<b>G</b>		HR002GM202	8	MP001GZ	Novità 12	UH004GZ	Novità 21
GA023GM201/GZ01	16	HR002GM204	8	MR004GZ	Novità 9	UH005GZ	Novità 21
GA029GM201	16	HR002GZ02	8	<b>R</b>		UR003GZ01	Novità 20
GA029GZ01	16	HR002GZ05	8	RS001GZ	15	UR006GZ	Novità 20
GA035GZ	Novità 17	HR003GM201	8	RS002GZ	15	UR007GZ	Novità 21
GA036GZ	Novità 17	HR003GZ	8	<b>S</b>		UR12GZ	Novità 21
GA038GT201	Novità 17	HR005GT202	Novità 7	SP001GZ03	Novità 14	UX01GZ	Novità 19

PER NOI LA SALVAGUARDIA DELL'AMBIENTE È UNA PRIORITÀ



**ZERO EMISSION**

IL LOGO "GO GREEN" SIMBOLEGGIA L'IMPEGNO DI MAKITA PER IL RISPETTO DELL'AMBIENTE

RESPONSABILITÀ AMBIENTALE

Grazie ad un processo di consulenza collaborativa, tutte le realtà che lavorano con noi contribuiscono a rispettare attivamente le misure previste dai parametri ambientali. Inoltre investiamo per la salvaguardia efficiente della natura e dell'ambiente. Con questo logo Makita Corporation vuole identificare il nuovo percorso che ha intrapreso in questi anni, costituito da progetti atti allo sviluppo di tecnologia con minor impatto ambientale e maggiormente rispettosa quindi della salute degli utilizzatori.

LITHIUM-ION

Le batterie agli ioni di litio da 40Vmax consentono di lavorare in assoluta assenza di gas di scarico e pressoché senza produrre rumore. L'elevatissima efficienza delle più moderne batterie e la ridotta scarica spontanea, rendono la tecnologia Li-Ion un pratico ed alternativo sistema di alimentazione.

# ZERO EMISSION

**XGT**  
**40V** LITHION  
max



In vendita presso:

Makita S.p.A. Con socio unico  
Direzione e Coordinamento:  
Makita Corporation-Giappone  
Via Don Luigi Sturzo, 56/58  
20004 Arluno (MI)  
Tel. 0331.524111 - Fax 0331.420285  
[www.makita.it](http://www.makita.it)

**Makita**

**XGT POWER TOOLS**

10/2021